

# Monteringsanvisning för skärmvägg med CC Höganäs Glasblock

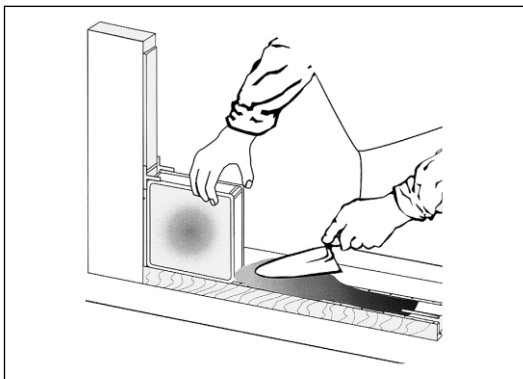

1) Golvet måste vara helt plant innan arbetet påbörjas. Gör expansionsfogar (10 mm frigolit) vid samtliga anslutningar till befintlig konstruktion. Starta murning i ett hörn. Mura med Höganäs FB 5000 och fyll efter hand även stötfogen med FB 5000. Beräkna ca 14 kg FB 5000 per m<sup>2</sup>. Se till att fogarna är väl fyllda med bruk ut till ca 1 cm från kanten av glasblocket.

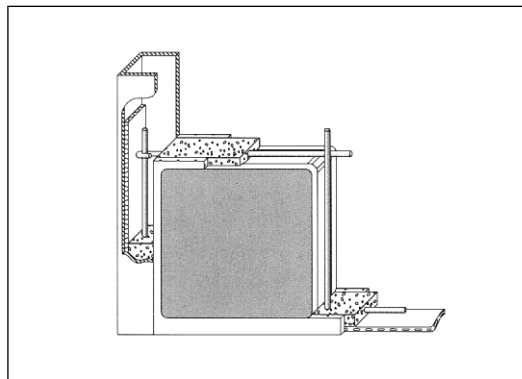

2) Lägga en armeringsstege (GB 2014) i varannan löpfog och enkla, rostfria Ø 5 mm armeringsjärn (GB 2015) i minst var femte stötfog. Förankra armeringsstegen, antingen i väggen eller i ett lodrätt armeringsjärn i kanten, till befintlig konstruktion enligt bild.

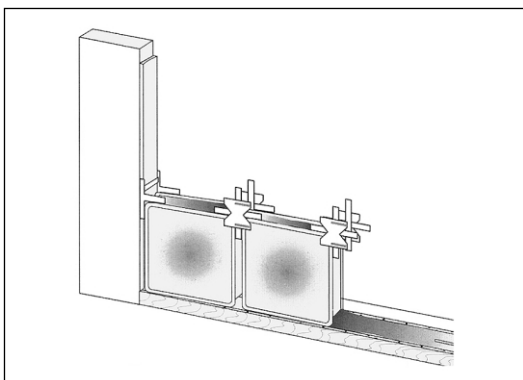

3) Använd kryss (GB 1908) som på bilden. Fogarna blir då automatiskt 10 mm breda. Kryssen kan även användas i ytterhörn.

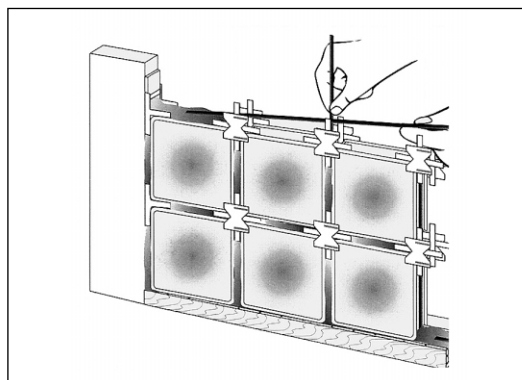

4) Fortsätt mura, och glöm inte att armera enligt ovan. Efter ett par timmar börjar bruket hårdna.

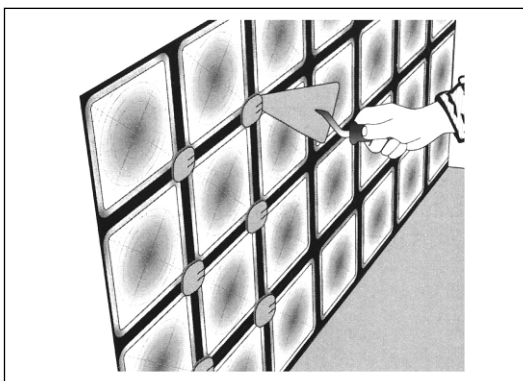

5) När bruket torkat så att väggen känns stabil, kan kryssens yttre del tas bort. Gör detta genom att vrida dem. Detta skall göras på väggens båda sidor.

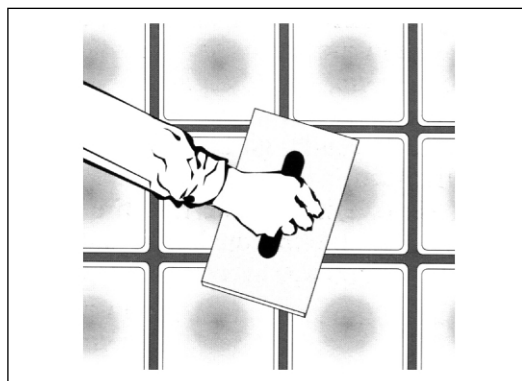

6) Efter att kryssen avlägsnats kan väggen fogas med Höganäs KlinkerFog i lämplig färg. Beräkna ca 5 kg/m<sup>2</sup>. När fogen tvättats och torkat kan den sista cementfilmen poleras bort med trassel. För att få en tätare fog rekommenderas impregnering med Höganäs KlinkerOlja FB 95 efter att fogen är helt uttorkad.